

高速 CMOS ロジック IC ELM7SH08xB 2入力 AND ゲート

http://www.elm-tech.com

■概要

ELM7SH08xB は CMOS 2 入力 AND ゲートです。この IC は低電圧で、超高速動作するためバッテリー動作機器、特にノート型コンピュータなどに適しています。低消費電力なのでバッテリー寿命が長くなり、長時間の機器動作が可能です。また内部回路は 4 段構成でバッファ付きとなっており、広い雑音耐量と安定した出力を達成しています。すべての入力端子は、入力トレラントな回路構成を採用しています。すなわち、プラス側 (入力から Vdd に向かって順方向になる) のダイオードが無い回路構成であるため、電源電圧が加わらない状態で入力に 5.5 V の電圧が与えられるケースも許容可能です。

■特長

- ・ 74VHC シリーズと同等の電気的特性
- ・ 低消費電流 : Idd=1.0μA(最大)(Top=25°C)
- ・ 広い電源電圧範囲 : 1.65V~5.5V
- ・ 広い入力電圧範囲 : Vih=5.5V(最大)(Vdd=0~5.5V)
- ・ 高速動作 : Tpd=2.8ns(標準)(Vdd=5.0V)
- ・ 小型パッケージ : SOT-25、SC-70-5(SOT-353)
- ・ ELM7S シリーズと同一ファンクション、端子配置

■用途

- ・ 携帯電話、デジタルカメラ、PDA 等の携帯型電子機器
- ・ PC 及びその周辺機器
- ・ 液晶 TV、DVD レコーダー / プレイヤー、STB 等のデジタル家電
- ・ プリント基板内での回路修正、タイミング調整、ノイズ対策
- ・ 5V 系電源から 3V 系電源への電圧変換 (入力トレラント)

■セレクションガイド

ELM7SH08xBEL

記号		
a	機能	08: 2 入力 AND ゲート
b	パッケージ	M: SOT-25 T: SC-70-5(SOT-353)
c	製品バージョン	B
d	テーピング方向	EL: パッケージ ファイル参照

ELM7SH 08 x B EL
↑ ↑ ↑ ↑
a b c d

■絶対最大定格値

項目	記号	規格値	単位
電源電圧	Vdd	-0.5~+6.0	V
入力電圧	Vin	-0.5~+6.0	V
出力電圧	Vout	-0.5~Vdd+0.5	V
入力保護ダイオード電流	lik	-20	mA
出力寄生ダイオード電流	lok	±20	mA
出力電流	Iout	±25	mA
VDD/GND電流	Idd, Ignd	±50	mA
許容損失	Pd	150	mW
保存温度	Tstg	-65~+150	°C

高速 CMOS ロジック IC ELM7SH08xB 2入力 AND ゲート

<http://www.elm-tech.com>

■推奨動作条件

項目	記号	規格値	単位
電源電圧	Vdd	1.65~5.5	V
入力電圧	Vin	0~5.5	V
出力電圧	Vout	0~Vdd	V
動作温度	Top	-40~+85	°C
遷移時間	tr, tf	Vdd=1.8±0.15V	0~300
		Vdd=2.5±0.2V	0~200
		Vdd=3.3±0.3V	0~200
		Vdd=5.0±0.5V	0~100

■端子配列図

TOP VIEW

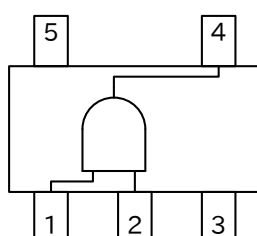

端子番号	端子記号
1	INB
2	INA
3	GND
4	OUTX
5	VDD

入力		出力
INA	INB	OUTX
Low	Low	Low
Low	High	Low
High	Low	Low
High	High	High

■DC 電気的特性

項目	記号	Vdd	Top=25°C		Top=-40~+85°C		単位	条件
			Min.	Max.	Min.	Max.		
入力電圧	Vih	1.8	1.35	-	1.35	-	V	
		2.0	1.50	-	1.50	-		
		3.0	2.10	-	2.10	-		
		5.5	3.85	-	3.85	-		
	Vil	1.8	-	0.45	-	0.45	V	
		2.0	-	0.50	-	0.50		
		3.0	-	0.90	-	0.90		
		5.5	-	1.65	-	1.65		
出力電圧	Voh	1.8	1.70	-	1.70	-	V	Vin=Vih
		2.0	1.90	-	1.90	-		
		3.0	2.90	-	2.90	-		
		4.5	4.40	-	4.40	-		
		3.0	2.58	-	2.48	-		
		4.5	3.94	-	3.80	-		
	Vol	1.8	-	0.10	-	0.10	V	Vin=Vil または Vih
		2.0	-	0.10	-	0.10		
		3.0	-	0.10	-	0.10		
		4.5	-	0.10	-	0.10		
		3.0	-	0.36	-	0.44		
		4.5	-	0.36	-	0.44		
入力電流	Iin	5.5	-0.1	0.1	-1.0	1.0	μA	Vin=Vdd または GND
静的消費電流	Idd	5.5	-	1.0	-	10.0	μA	Vin=Vdd または GND

高速 CMOS ロジック IC ELM7SH08xB 2入力 AND ゲート

<http://www.elm-tech.com>

■AC 電気的特性

tr=tf=3ns

項目	記号	Vdd	CL	Top=25°C			Top=-40~+85°C		単位	条件
				Min.	Typ.	Max.	Min.	Max.		
伝播遅延時間	tPLH	1.8±0.15	15	-	12.8	22.7	1.0	25.0	ns	試験回路参照
	tPHL			-	12.8	22.7	1.0	25.0		
	tPLH	1.8±0.15	50	-	19.4	32.8	1.0	38.5		
	tPHL			-	19.4	32.8	1.0	38.5		
	tPLH	2.5±0.2	15	-	7.9	13.8	1.0	16.0		
	tPHL			-	7.9	13.8	1.0	16.0		
	tPLH	2.5±0.2	50	-	10.5	17.3	1.0	20.0		
	tPHL			-	10.5	17.3	1.0	20.0		
	tPLH	3.3±0.3	15	-	3.7	8.8	1.0	10.5		
	tPHL			-	3.2	8.8	1.0	10.5		
	tPLH	3.3±0.3	50	-	5.2	12.3	1.0	14.0		
	tPHL			-	4.5	12.3	1.0	14.0		
	tPLH	5.0±0.5	15	-	2.8	5.9	1.0	7.0		
	tPHL			-	2.4	5.9	1.0	7.0		
	tPLH	5.0±0.5	50	-	3.7	7.9	1.0	9.0		
	tPHL			-	3.4	7.9	1.0	9.0		
入力容量	Cin	5.0	-	-	4.0	10.0	-	10.0	pF	Vin=Vdd or GND
等価内部容量	Cpd	-	-	-	9.3	-	-	-	pF	f=1MHz

* Cpd は IC の内部等価容量で、下記の試験回路に対応する無負荷動作消費電流から計算される。無負荷時の平均動作消費電流は次の式で計算できる： $I_{dd(opr)} = Cpd \times Vdd \times fin + I_{dd}$

■試験回路

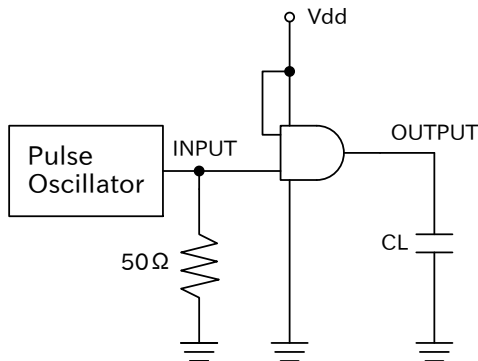

* 消費電力の測定時、出力は無負荷

■測定波形

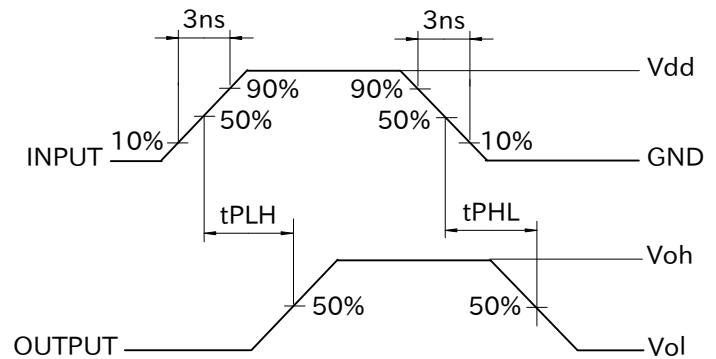

■マーキング

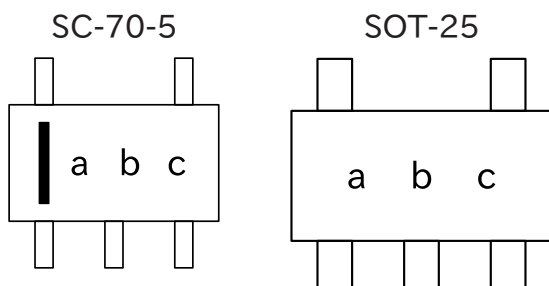

記号	マーク	内容
a	F	ELM7SH シリーズ
b	2	ELM7SH08xB
c	A~Z (I, O, X を除く)	ロット番号